

OFERTA ECONÓMICA EN LA VENTA MEDIANTE CONCURRENCIA DE OFERTAS - EXPEDIENTE Nº 107

Que formula a la Empresa de Transformación Agraria, S.A. (TRAGSA) D. **LUIS FANDIÑO MAREQUE** N.I.F. nº **33.214.194 D** domiciliado en **PONTEDEUME** provincia **A CORUÑA**, calle **EL BARRO, 92 A** C.P. **15600** Tfno **981-43.26.03** Fax **981-43.41.52**.

Actuando en

Nombre propio

X Representación de **CONSTRUCCIONES CONCIFA, S.L.** con N.I.F. nº **B-15.317.373** domiciliado en **CABANAS**, provincia **A CORUÑA**, calle **BARQUEIRO, 1 - STA. CRUZ DO SALTO** C.P. **15621**, Tfno **981-43.21.01**.

A tal efecto, **declara bajo su responsabilidad**, que no se halla comprendido en ningún caso de incapacidad de los previstos en la vigente legislación que impida presentarse a esta compra-venta, cuyo Pliego de Condiciones conoce y acepta en la totalidad de las estipulaciones.

La presente oferta se formula para que **le sea adjudicado** en venta, conforme a lo estipulado en el Pliego de Condiciones, el Lote nº **22**, consistente en **PALA CARGADORA DE RUEDAS (FIAT FR 15)** y en su estado actual de conservación, ofertando por dicho lote, sobre almacén de TRAGSA en **VALENCIA** la cantidad de **OCHO MIL UN EUROS (8.001,00 €)** incrementada con el porcentaje legal del I.V.A., establecido en el momento del pago del Lote.

Datos de carácter personal.- De acuerdo con lo establecido en la legislación vigente, acepto expresamente la incorporación de mis datos a los ficheros automatizados corporativos de TRAGSA, así como el tratamiento automatizado de los mismos, para las finalidades de gestión de TRAGSA.

Quedo informado sobre la posibilidad de ejercer mis derechos de acceso, rectificación y cancelación de los ficheros que se encuentren en el Departamento de Informática Corporativa de TRAGSA, en los términos establecidos en la legislación vigente.

TRAGSA se obliga a mantener la más absoluta confidencialidad respecto a los datos de carácter personal a los que haya tenido acceso por la presentación de esta oferta y relaciones negociales, y únicamente podrá cederlos a los organismos oficiales a los que esté legalmente obligado, de acuerdo con la legislación vigente, no pudiendo hacerlo con respecto a terceros privados, todo ello de conformidad con lo previsto en la Ley Orgánica 15/1999, de 13 de diciembre, de Protección de Datos de carácter personal y demás Normativa en aplicación.

Cabanas, a 20 de Febrero de 2004

EL LICITADOR

DOCUMENTOS UNIDOS A ESTA OFERTA

X Fotocopia del justificante de la fianza depositada

X Fotocopia del Poder que justifica la representación que ostenta.

NOTA: En caso de no resultar adjudicatario, deseo que la fianza me sea devuelta, mediante transferencia, a la siguiente dirección bancaria:

2	0	9	1	0	2	1	7	1	1	3	0	4	0	0	0	2	8	4	1
Entidad				Oficina				DC		Cuenta nº									



INFORME S/P.P.I.

SM-03-F01-01
 INFORME Nº: 150/SM/0139/04-V

**VERIFICACIÓN DE LAS CONDICIONES DE SEGURIDAD Y SALUD DE EQUIPOS DE TRABAJO
 DE ACUERDO CON LAS DISPOSICIONES DEL ANEXO I DEL REAL DECRETO 1215/1997**

FICHA DE EQUIPO

<u>Equipo:</u> PALA CARGADORA (014)		<u>Fecha de inspección:</u> 21/06/04
<u>Ubicación:</u> NAVE CONCIFA EN STA. CRUZ DO SALTO (CABAÑAS)		<u>Empresa:</u> CONCIFA, S.L
<u>Función:</u> Cargar y trasladar material		<u>Tipo:</u> Mod. FR 15
<u>Reglamentación aplicable:</u> R.D. 1215/1997	<u>Revisión Reglamentaria periódica:</u> ---- (sin matricular)	
<u>Otras Normas aplicables:</u> R.S.M.	<u>Autorización instalación:</u> Improcedente	
<u>Fabricante:</u> FIAT ALLIS	<u>Nº de Fabricación:</u> Nº Chasis: R15A2TZ-576289 <u>Nº motor:</u> 8365-25-580	
<u>Certificación fabricante:</u> No hay	<u>Fecha de Fabricación:</u> 25/06/85 (Matriculación)	
<u>Otras especificaciones y características del equipo:</u> s/ placa cabina: Estructura de seguridad Nº 580 FR15-85-003.70		
<u>Desviaciones observadas en el equipo con los requisitos del programa de puntos de inspección aplicable:</u> SIN DESVIACIONES		
<u>Pruebas y Comprobaciones :</u> Se comprobó el correcto funcionamiento de la máquina, en cuanto a: la puesta en marcha y la parada normal.		



INFORME S/P.P.I.

SM-03-F01-01
INFORME Nº: 150/SM/0139/04-V

Croquis/Foto o similar:

Observaciones:

Según ANEXO II DEL R.D.1215:

- Se deberá utilizar este equipo según las disposiciones dadas por el fabricante.
- Asegurarse que el empleado encargado de la utilización del equipo tenga la formación y las protecciones personales adecuadas para la correcta utilización de este.
- Se deberá tener un libro para reflejar las operaciones de mantenimiento.
- Se deberá comunicar cuando existan nuevos operadores de la máquina, la disposición de instrucciones, para realizar consultas sobre el equipo.
- Se debe llevar un mantenimiento continuo y conforme a lo dispuesto por el fabricante de la maquina.
- Se deberá mantener la zona de trabajo limpia y con el espacio suficiente alrededor.

El presente informe determina que, en base al reconocimiento y las pruebas realizadas del equipo reseñado
 CUMPLE NO CUMPLE CON LOS REQUISITOS establecidos en el Anexo I del R. D. 1215/1997.

En A Coruña a 21 de Junio del 2.004.

LA INSPECTORA,

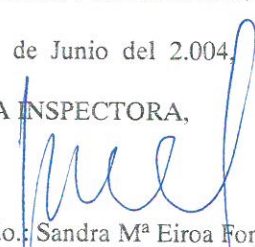
Fdo.: Sandra Mª Eiroa Fontán
INGEIN, S.L.

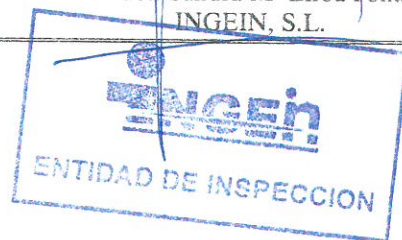

913963627



SEDE CENTRAL

MALDONADO, 58
TELEF. 91 3963400
28006 - MADRID

DESTINATARIO

CONSTRUCCIONES CONCIFA S.L.

C/Barqueiro, 1 - Sta. Cruz Do Salto

15621 Cabanas (La Coruña)

FACTURA N.º F 070002309

FECHA 01-03-2004

C.I.F.: B15317373

ACTUACIÓN	PERÍODO DE FACTURACIÓN	FORMA DE PAGO
N.º 0700023		

CONCEPTO	CANTIDAD	PRECIO	DEBE:
			IMPORTE
LOTES 6-22-30 SUBASTA DE MAQUINARIA Nº 107 (Material incompleto, desguazado y no operativo)			
<u>LOTE 6</u> -CAMIÓN CARGA CAJA FIJA CON GRUA MARCA PEGASO, MODELO 2331.26K Núm. de serie VS12331D3K5FW0992 - GRUA DE AUTOCARGA MARCA HIAB MODELO 260-A Núm. de serie 4518	1	13.001,00	13.001,00 €
<u>LOTE 22</u> - PALA CARGADORA DE RUEDAS MARCA FIAT, MODELO FR-15 Núm. de serie 576289	1	8.001,00	8.001,00 €
<u>LOTE 30</u> - MARTILLO HIDRAULICO MARCA KRUPP, MODELO HM-960-2-CS Núm. de serie 4336 - MARTILLO HIDRAULICO MARCA KRUPP, MODELO HM-960-2-CS Núm. de serie 4342	1	8.001,00	8.001,00 €
		TOTAL NETO.....	29.003,00 €
		IVA 16 %.....	4.640,48 €
		TOTAL FACTURA..	33.643,48 €

Empresa de Transformación Agraria, S.A. (TRAGSA). C.I.F.: A-28-476208
 Inscrita en el Registro Mercantil de Madrid. Tomo 4695. General 3875 de la sección 3ª del Libro de Sociedades. Folio 1º. Hoja nº 37224

GI-CLI.01.02.00

FR15B TURBO



Δ/Δ: FAD0150

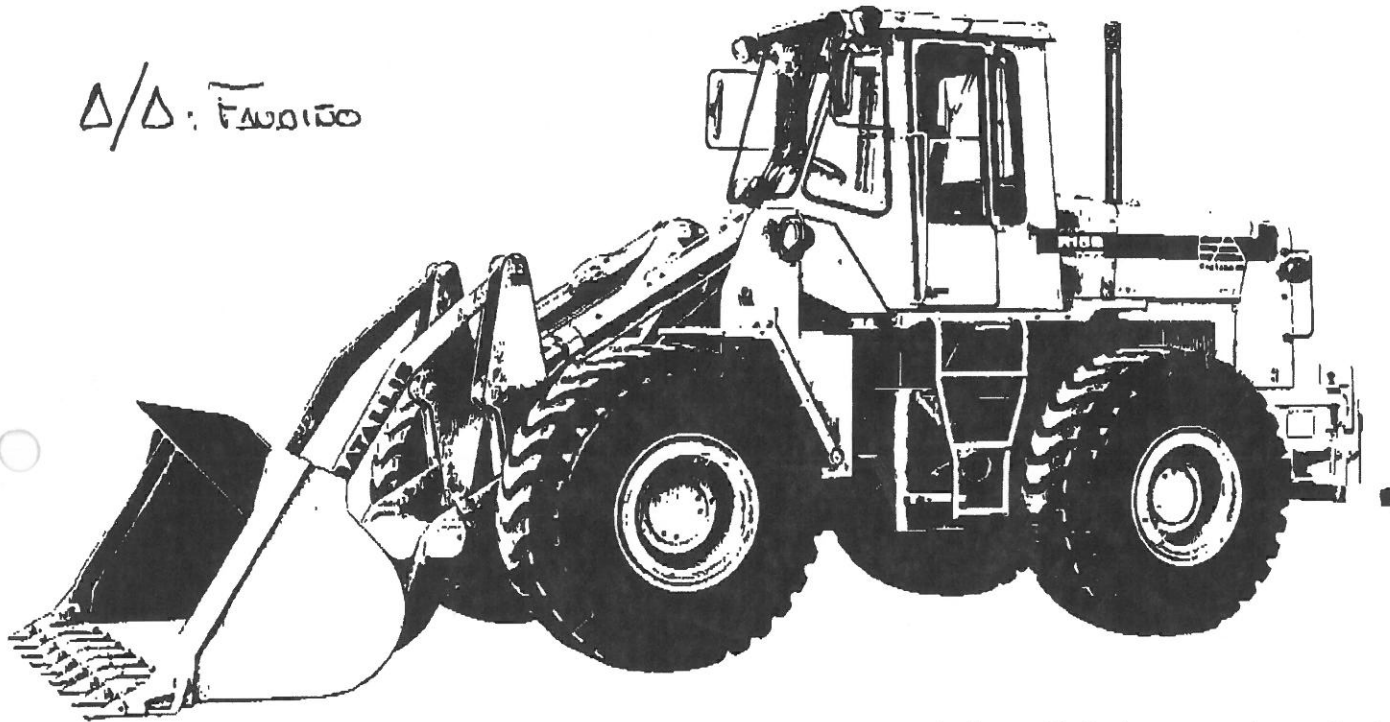

La ilustración incluye accesorios opcionales

POTENCIA NETA AL VOLANTE (DIN) 139 kW/189 CV

CARACTERÍSTICAS PRINCIPALES

(con cucharas de 2,4 y 2,8 m³)

- Carga estática de vuelco con máquina girada 45°, 10.617 kg
- Fuerza de arranque 14.530 kg
- Peso en orden de trabajo 15.960 kg

ESTABILIDAD

- Paso 2.945 mm
- Ancho de vía 1.995 mm

MOTOR

- Nuevo motor Diésel FIAT 8365 T sobrealimentado
- Inyección directa para economía de combustible

VELOCIDAD

- Cambio "power-shift" contraejes, con cuatro marchas de avance y tres de retroceso
- Mando eléctrico del cambio por una sola palanca, para mayor facilidad, suavidad y precisión de la operación

FACILIDAD DE CARGA

- Cucharas con dientes en los ángulos
- Diferenciales con transferencia automática de par o Super Max - Trac
- Posicionador automático de la cuchara y "Kick-Out" de elevación

SERVICIO

- Pivotes del equipo de tipo estanco para mayor rapidez del servicio
- Fácil acceso desde el suelo a los niveles del aceite del motor y transmisión, baterías y depósito de combustible
- Baterías FIATALLIS sin mantenimiento

FIABILIDAD

- Frenos de disco
- Motor Diésel FIAT
- Robustos cojinetes de articulación autoalineantes
- Puente delantero unido con bulones al bastidor

MANIOBRABILIDAD

- Articulación de 90°: ciclos de trabajo más rápidos
- Radio de giro en el borde exterior de la cuchara de sólo 5,5 m

FR 15B ESPECIFICACIONES

**MOTOR**

Potencia neta al volante (DIN 70020) . 139 kW/189 CV

Potencia neta al volante (DIN 6270) . 135 kW/183 CV

Potencia neta al volante (SAE J1349) . 135 kW/181 CV

Marca y modelo Fiat 8365 T
Tipo: Diésel, 4 tiempos, inyección directa, turboalimentado

Número de cilindros 6

Diámetro x carrera 115 x 130 mm

Cilindrada 8.100 cm³

Velocidad de régimen 2.200 r/m

Par máximo a 1.400 r/m 72 kgm

Lubricación . a presión, por doble bomba de engranajes

**SISTEMA ELECTRICO**

Voltaje 24 V

Baterías (en serie - paralelo) 4

tipo sin mantenimiento

capacidad 150 Ah

Alternador 30 A

Motor de arranque 8 kW

El sistema se halla protegido por interruptores de circuito

**CONVERTIDOR DE PAR**

Tipo monofásico de un escalón

Relación de par 2,91 : 1

**CAJA DE CAMBIOS**

Tipo .. "power-shift", contraejes con cuatro marchas de avance y tres de retroceso.

Válvula moduladora para mayor suavidad en la inversión del sentido de marcha

Mando eléctrico, por una sola palanca, situada a la izquierda de la barra de la dirección

Dispositivo de seguridad palanca para bloquear el cambio en la posición de punto muerto

Velocidades de avance	km/h	km/h
1 ^a	5,2	6,3
2 ^a	11,3	12,3
3 ^a	22,6	24,2
4 ^a	37,2	39,5

Velocidades de retroceso	km/h	km/h
1 ^a	5,8	6,3
2 ^a	11,3	12,3
3 ^a	22,6	24,2

	Con neumáticos 20.5 - 25	Con neumáticos 23.5 - 25

**PUENTES**Reductores tipo planetario en los cubos de las ruedas.
Diferenciales con transferencia automática de par.
Puente delantero unido directamente al bastidor con bulones

Oscilación del puente trasero 22 º

Recorrido vertical 380 mm

**FRENOS**

De servicio: cuatro frenos de disco, de mando hidráulico y servoasistido neumáticamente. Circuito independiente para cada eje.

Mando por dos pedales: pedal derecho para frenar, pedal izquierdo para frenar y desembragar la transmisión.

De estacionamiento: mecánico, de tambor, montado sobre la transmisión.

**NEUMATICOS**

Tipo sin cámaras

Convencionales 20.5 - 25 (16 lonas) L2, L3

23.5 - 25 (16 lonas) L2, L3

Radiales 20.5 - 25 XRA 1E

20.5 - 25 RL - 2F

23.5 - 25 XRA 1E

23.5 - 25 RL - 2F

**SISTEMA HIDRAULICO**

Tipo sellado, con válvula anticavitación y de seguridad

Bomba doble, de engranajes

— caudal (a velocidad de régimen) 260 l/min

— presión de tarado 190 bar

Distribuidor: de dos vías, montado por fuera del depósito

Cilindros hidráulicos, de doble efecto:

— elevación (2): diámetro x carrera 140 x 826 mm

— volteo (2): diámetro x carrera ... 125 x 1041 mm

— tiempo de elevación 6,0 s

— tiempo de descenso 3,2 s

— tiempo de descarga 2,2 s

**DIRECCION**

Tipo: de accionamiento hidráulico con válvula de prioridad

Bomba: utiliza una sección de la bomba hidráulica principal

— caudal (a la velocidad de régimen) ... 138 l/min

— presión de tarado 175 bar

Distribuidor: de una vía, con recuperación automática del sobrante

Cilindros dos, de doble efecto

— diámetro x carrera 70 x 491 mm

Bomba de emergencia: de engranajes, accionada por el cambio de velocidades

**CAPACIDADES**

MOTOR	litros
Aceite	19
Refrigerante	41
Depósito de combustible	235
TRANSMISION	
Aceite del convertidor-cambio	14
SISTEMA HIDRAULICO	98
PUENTES (cada uno)	43

5,75 €

GARBANCILLO 6-12

FERROLANAS

FECHA	CAMIÓN	OBRA	TONELADAS	PRECIO	TOTAL
20/02/2002	C-3368-AJ	ARES	10,44		
		FRA. FEBRERO	10,44	5,75	60,03 €
18/12/2002	C-7382-AW	PUERTO	15,3		
18/12/2002	C-7382-AW	PUERTO	12,54		
19/12/2002	C-3368-AJ	PUERTO	15,94		
19/12/2002	C-3368-AJ	PUERTO	14,78		
		FRA. DICIEMBRE	58,56	5,75	336,72

DIMENSIONES en mm

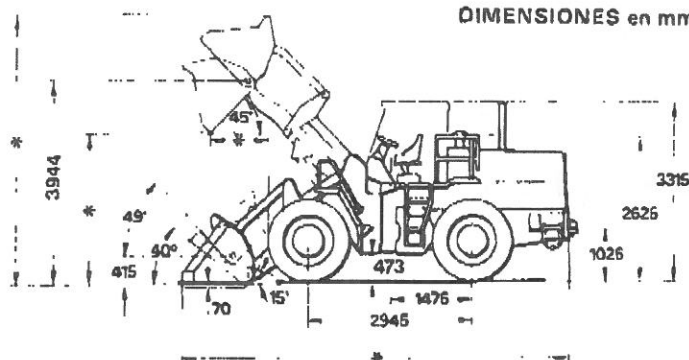
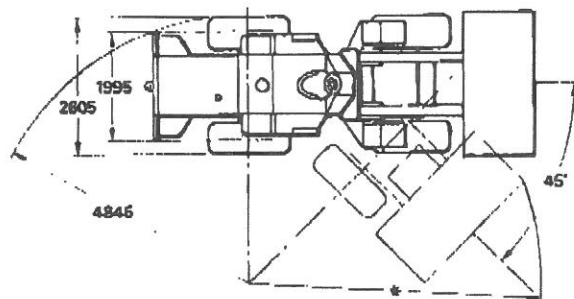

* Véase la tabla

DATOS DE RENDIMIENTO

TIPO DE CUCHARA		USO GENERAL	MATERIALES LIGEROS
Capacidad de la cuchara colmada	m ³	2,4	2,8
Peso de la cuchara (con dientes)	kg	960	995
Ancho de la cuchara	mm	2 720	2 720
Altura de descarga a 45°	mm	3 000	3 000
Alcance de descarga a 45°	mm	940	960
Alcance de descarga a 45° a 2 134 mm de altura	mm	1 760	1 804
Longitud total (cuchara a nivel del suelo)	mm	7 212	7 322
Altura total (cuchara levantada)	mm	5 200	5 290
Diámetro de giro (al borde externo de la cuchara)	m	11,1	11,2
Fuerza de arranque	kg	14 530	13 140
Carga estática de vuelco: 0°	kg	12 378	12 273
35°	kg	11 224	11 118
40°	kg	10 892	10 787
45°	kg	10 617	10 409
Peso en orden de trabajo	kg	15 960	15 995

Variación de la carga estática de vuelco	PESO	Carga estática de vuelco				
		0°	35°	40°	45°	
Neumáticos:						
20.5 - 25 (16 PR) L2 con CaCl ₂	kg	- 1012	- 867	- 790	- 764	- 740
20.5 - 25 (16 PR) L2 sin CaCl ₂	kg	- 1838	- 1993	- 1811	- 1759	- 1701
20.5 - 25 (16 PR) L3 con CaCl ₂	kg	- 836	- 747	- 681	- 658	- 638
20.5 - 25 (16 PR) L3 sin CaCl ₂	kg	- 1662	- 1873	- 1702	- 1653	- 1599
20.5 - 25 XRA1E o RL-2F con CaCl ₂	kg	- 896	- 788	- 759	- 694	673
20.5 - 25 XRA1E o RL-2F sin CaCl ₂	kg	- 1722	- 1914	- 1739	- 1689	- 1634
23.5 - 25 (16 PR) sin CaCl ₂	kg	- 1090	- 1483	- 1349	- 1309	- 1266
23.5 - 25 XRA1E o RL-2F con CaCl ₂	kg	+ 144	+ 98	+ 89	+ 87	+ 84
23.5 - 25 XRA1E o RL-2F sin CaCl ₂	kg	- 946	- 1385	- 1260	- 1222	- 1182
Contrapeso	kg	+ 200	+ 488	+ 446	+ 431	+ 426
Bastidor ROPS (en lugar de la cabina)	kg	- 195	- 139	- 129	- 126	- 123
Sin cabina ROPS	kg	- 510	- 391	- 357	- 347	- 337

NOTA: Las especificaciones y los datos de rendimiento corresponden a la máquina base con cabina ROPS equipada con neumáticos de 23.5-2 (16 PR) L2 y 1.090 kg de lastre (CaCl₂) en los neumáticos traseros.
 Todos los datos están obtenidos con arreglo a las normas SAE J732c y J742b.



EQUIPO ESTANDAR

Nota: El equipo estándar y el opcional pueden variar según el país.

Al respecto, consulte a su concesionario FIATALLIS.

- Alternador de 30 A
- Anticongelante
- Baterías sin mantenimiento
- Bloqueo de la articulación
- Bocina
- Desconexión de la transmisión

- Diferenciales proporcionadores de par
- Filtro de aire seco
- Guardabarros delantero y trasero
- Indicadores: temperatura del aceite del convertidor - presión del aceite del motor - temperatura del motor - horómetro - presión del aceite de la transmisión - obstrucción del filtro de aire - testigo de baja presión del aire o de avería en los frenos hidráulicos - testigo del freno de estacionamiento aplicado - carga de las baterías - sistema neumático
- Instalación eléctrica de 24 V: dos faros

- Delanteros y dos traseros, dos luces de parada
- "Kick-Out" de elevación y posicionamiento de la cuchara
- Neumáticos: 20.5-25 o 23.5-25 sin cámaras
- Paneles laterales del motor
- Pivotes del equipo de tipo estanco
- Pomo para el volante
- Protecciones antivandalismo
- Red de protección del ventilador
- Transmisión con convertidor de par y cambio "power shift"
- Ventilador sopiante



EQUIPO OPCIONAL

- Avisador acústico de marcha atrás
- Bastidor antivuelco ROPS, cinturones de seguridad
- Cabina ROPS con calefacción, cinturones de seguridad e insonorización interior
- Contrapeso de 200 kg (se aconseja con la cuchara de 2,8 m³)

- Cucharas: multiuso, para trabajos duros, predisuestas para el montaje de dientes en los ángulos
- Diferenciales autoblocantes Super Max - Trac
- Dirección de emergencia
- Dispositivo auxiliar para el arranque en frío
- Distribuidor de 3 vías con mando y tuberías delanteras
- Equipo de la cuchara: cuchilla reversible atornillada - placa antiderrame atornillada - dientes con puntas intercambiables

- Gancho de tiro trasero
- Inflador de neumáticos
- Insonorización exterior
- Inyector de alcohol para el sistema de frenos neumático
- Juego de herramientas
- Neumáticos especiales
- Palanca única de mando del equipo

Los datos contenidos en este catálogo se facilitan a título indicativo.

FIATALLIS podrá introducir, en cualquier momento, por razones de naturaleza tanto técnica como comercial, modificaciones en los modelos descritos en este catálogo. Las ilustraciones no muestran necesariamente el equipo en su versión estándar. Para mayor información, rogamos al cliente se dirija al Concesionario o Filial FIATALLIS más próximo.

FIATALLIS EUROPE S.p.A.



**ADJUDICACIÓN DEFINITIVA DE LA
 VENTA POR CONCURRENCIA DE OFERTAS**

107	Paterna, 01 de Marzo de 2004
------------	------------------------------

Expediente nº

Lugar y fecha

17-8831-LB
 FIAT FR-1S
 TABILLAS KEAPP.

 CONSTRUCCIONES CONCIFA S.L..
 C/Barqueiro, 1 – Sta. Cruz Do Salto
 12621 Cabanas (La Coruña)

Muy Sr. mío:

Teniendo en cuenta que ha cumplido Vd. los requisitos exigidos en el Pliego de Condiciones y en nuestro escrito de Adjudicación Provisional de fecha 25 de Febrero de 2004, se procede a **adjudicarle definitivamente** el/los lote/s nº/n^{ros} **6-22-30**.

Mediante la entrega del original de este escrito debidamente diligenciado, podrá retirar de nuestras instalaciones de Ctra. Ademúz, km. 10,5 - Paterna el/los lote/s adjudicado/s en el plazo de treinta días naturales a contar desde la fecha de este escrito. Transcurrido este período de tiempo y en el caso de que no sea retirado el/los lote/s citado/s, se entenderá que renuncia a todos sus derechos, con pérdida de las cantidades depositadas.

En caso de que no le resulte posible recoger personalmente el/los lote/s y, en todo caso, si representa a una Persona Jurídica, la entrega se realizará a favor de quien usted autorice en el modelo de Autorización a Terceros que figura al dorso de este escrito.

Sin otro particular le saluda atentamente,

 Damián Jiménez Toro
 DEPARTAMENTO DE ADMINISTRACIÓN

DOCUMENTACIÓN ADJUNTA :

- Factura nº F070002309

Fecha:	09/03/04
N.º Reg.	
N.º APUNTE	
Fecha:	
V.º B.º	
CONTABILIZADO	

981 434152



EMPRESA DE TRANSFORMACIÓN AGRARIA, S.A.
N.I.F.: A-28/476208



**ADJUDICACIÓN PROVISIONAL DE LA
VENTA POR CONCURRENCIA DE OFERTAS**

107	Paterna, 25 de Febrero de 2004
------------	--------------------------------

Expediente nº

Lugar y fecha

CONSTRUCCIONES CONCIFA S.L.
C/ Barqueiro, 1 – Sta. Cruz Do Salto
15621 Cabanas (La Coruña)

Muy Sr. mío:

Como consecuencia de su participación en la Venta por concurrencia de ofertas: expediente núm. 107 que la Empresa de Transformación Agraria, S.A, celebró en Paterna el día 24/02/2004 deberá Ud. hacer efectiva la cantidad de **24.743,48 euros.**, importe correspondiente al precio ofertado por el/los lote/s nº/n^{ros} **6-22-30**, más el I.V.A., una vez deducida la fianza depositada.

El pago de la citada cantidad, deberá ser hecho efectivo mediante ingreso o transferencia bancaria al Banco Atlántico, con domicilio en calle Colón 44, Localidad Valencia, núm. de cuenta 0008 0350 55 1100086133 en un plazo de veinte días naturales a partir de la fecha de esta adjudicación provisional.

Tan pronto tengamos constancia de la efectividad de dicho pago se le enviará el documento de Adjudicación Definitiva, en el que se le darán instrucciones para la retirada del material, así como la factura correspondiente.

Sin otro particular le saluda atentamente,

Por TRAGSA

981 434152



EMPRESA DE TRANSFORMACIÓN AGRARIA, S.A.
N.I.F.: A-28/476208



**ADJUDICACIÓN PROVISIONAL DE LA
VENTA POR CONCURRENCIA DE OFERTAS**

107	Paterna, 25 de Febrero de 2004
-----	--------------------------------

Expediente nº

Lugar y fecha

CONSTRUCCIONES CONCIFA S.L.
C/ Barqueiro, 1 – Sta. Cruz Do Salto
15621 Cabanas (La Coruña)

Muy Sr. mío:

Como consecuencia de su participación en la Venta por concurrencia de ofertas: expediente núm. 107 que la Empresa de Transformación Agraria, S.A, celebró en Paterna el día 24/02/2004 deberá Ud. hacer efectiva la cantidad de **24.743,48 euros.**, importe correspondiente al precio ofertado por el/los lote/s nº/n^{ros} **6-22-30**, más el I.V.A., una vez deducida la fianza depositada.

El pago de la citada cantidad, deberá ser hecho efectivo mediante ingreso o transferencia bancaria al Banco Atlántico, con domicilio en calle Colón 44, Localidad Valencia, núm. de cuenta 0008 0350 55 1100086133 en un plazo de veinte días naturales a partir de la fecha de esta adjudicación provisional.

Tan pronto tengamos constancia de la efectividad de dicho pago se le enviará el documento de Adjudicación Definitiva, en el que se le darán instrucciones para la retirada del material, así como la factura correspondiente.

Sin otro particular le saluda atentamente,

Por TRAGSA

Marque con una "X" los créditos que desea que le anticipemos.

(X)	Nº FACTURA	FEC. FRA.	IMPORTE	FEC. PAGO	Nº FACTURA	FEC. FRA.	IMPORTE	FEC. PAGO	(X)	
X	DEV R2360	23-09-2003	2.941,96	25-03-2004	DV R6165	20-09-2003	1.715,13	25-03-2004	X	
							IMPORTE TOTAL:	4.657,09 EUR		

CONCIFA
B-15317373
Barqueiro, 1 Sta. Cruz do Salto
Teléfono 981 43 21 01
15621 CABANAS

TITULARES
CONSTRUCCIONES CONCIFA S.L.

OFICINA
MADRID-FACTORING

FECHA
22-10-03

REFERENCIA
ENTIDAD OFICINA CUENTA
8908 2316 517 000386688

HOJA
1

Muy Srs./as. nuestros/as:
Le presento oferta de los créditos que se detallan en el documento adjunto deberá ser recibida por BBVA Factoring E.F.C., S.A., con un mínimo de 1 día/s antes de la fecha de pago de los créditos detallados, por lo que BBVA Factoring E.F.C., S.A., se reserva el derecho de anticipo para toda cesión recibida con posterioridad al plazo indicado.
Cesión de Créditos amparada en el contrato número **0182 4368 0517 00386688** celebrado entre **CONSTRUCCIONES CONCIFA S.L.** N.I.F. PROVEEDOR **B15317373**
BBVA Factoring, E.F.C., S.A.
En caso de desear el abono en una cuenta distinta a la del último anticipo, indíquela a continuación. Si se trata de una nueva cuenta no olvide adjuntar el certificado de titularidad de la misma, de acuerdo con el contrato.
BANCO **2091** OFICINA **0217** D.C. **11** CUENTA **3040002841**
Si cualquiera de los datos como dirección, nº de teléfono o nº de fax son incorrectos, o no se encuentran cumplimentados, por favor anote los datos incorrectos:

Dirección: **SANTA CRUZ DE SALTO 1**
Población: **A CORUÑA**
C. Postal/Provincia: **15621 A CORUÑA**
Teléfono: **981432101** Fax: **981434152**

Dirección:
Población:
C. Postal/Provincia:
Teléfono: Fax:

En caso de no desear el anticipo de esta oferta de compra, les rogamos la conserven en su poder, ya que puede serles justificativa de los pagos a vencimiento que en su momento les realizaremos, si el cliente **CORSAN CORVIAM CONSTRUCCION S.A.** tiene saldo disponible en su cuenta. **CORRIGO CLIENTE 0182 4572 516 000000202**

TITULARES
CONSTRUCCIONES CONCIFA S.L.

OFICINA
MADRID-FACTORING

CONCIFA
B-15317373
Barqueiro, 1 Sta. Cruz do Salto
Teléfono 981 43 21 01
15621 CABANAS

FECHA
22-10-03

REFERENCIA
ENTIDAD OFICINA CUENTA
8908 2316 517 000386688

VENTA POR CONCURRENCIA DE OFERTAS. EXPEDIENTE Nº

107

RECIBO DE ENTREGA DE MAQUINARIA, VEHÍCULOS Y OTROS

CONSTRUCCIONES CONCIFA S.L. con C.I.F. nº B15317373 recibe de conformidad y a plena satisfacción las unidades que se especifican. A partir de este acto la EMPRESA DE TRANSFORMACIÓN AGRARIA, S.A. queda exonerada de todas aquellas responsabilidades en que pudiera incurrir el adjudicatario y que sean consecuencia de la tenencia uso o circulación de la/s unidad/es adjudicada/s.

Firma del Adjudicatario
Persona Autorizada

Fotocopia D.N.I. Adjudicatario



MATERIAL RECIBIDO

LOTE	TIPO, MARCA Y MODELO	Nº INVENTARIO	MATRICULA
6	CAMION CARGA CAJA FIJA CON GRUA MARCA PEGASO MODELO 2331.26K	357122	PENDIENTE
	GRUA DE AUTOCARGA MARCA HIAB MODELO 260-A	445263	
22	PALA CARGADORA DE RUEDAS FIAT MODELO FR-15	501285	
30	MARTILLO HIDRÁULICO KRUPP MODELO HM-960-2-CS	212021	
	MARTILLO HIDRÁULICO KRUPP MODELO HM-960-2-CS	212023	

AUTORIZACIÓN DE SALIDA

TRANSPORTADO MEDIANTE: SONDOLA C-01842-R

MATRICULA 0-8563-AT

FECHA: 04/03/04

HORA DE SALIDA :

Datos de carácter personal.- De acuerdo con lo establecido en la legislación vigente, el adjudicatario acepta expresamente la incorporación de sus datos a los ficheros automatizados corporativos de TRAGSA, así como al tratamiento automatizado de los mismos, para las finalidades de gestión de TRAGSA.

El adjudicatario podrá ejercer los derechos de acceso, rectificación y cancelación de sus datos en los ficheros corporativos de TRAGSA, en los términos establecidos en la legislación vigente.

TRAGSA mantendrá la más absoluta confidencialidad respecto a los datos de carácter personal del adjudicatario a los que haya tenido acceso por la suscripción del presente contrato y relaciones negociales, y únicamente podrá cederlos a los organismos oficiales a los que esté legalmente obligado, de acuerdo con la legislación vigente, no pudiendo hacerlo con respecto a terceros privados, todo ello de conformidad con lo previsto en la Ley Orgánica 15/1999, de 13 de diciembre, de Protección de Datos de carácter personal y demás Normativa de aplicación.

POR TRAGSA

